

bodyjets

**A024 - A026**

**BODYJET CON ROSONE**  
BODYJET WITH SHOWER ROSE

**MANUALE D'INSTALLAZIONE**  
INSTALLATION AND USER MANUAL

**AVVERTENZE GENERALI**

L'installazione deve essere eseguita esclusivamente da personale qualificato. Prima di procedere con l'installazione verificare l'integrità del prodotto e la completezza dei componenti. Leggere attentamente il presente manuale prima di iniziare l'installazione. Verificare che le predisposizioni idrauliche siano conformi alle specifiche tecniche del prodotto. Il produttore non è responsabile per danni derivanti da installazioni non corrette o non conformi alle istruzioni. Prima del collegamento finale effettuare il lavaggio delle tubazioni per evitare residui nell'impianto.

**GENERAL WARNINGS**

Installation must be carried out only by qualified personnel. Before proceeding with the installation check that the product is not damaged and that all components are included. Carefully read this manual before starting the installation. Ensure that the hydraulic system complies with the product technical specifications. Shut off the water supply before carrying out any installation work. The manufacturer is not responsible for damage caused by incorrect installation or failure to follow these instructions. Before the final connection flush the water pipes to remove any debris from the system.

**Si riserva il diritto legale di apportare eventuali modifiche ai propri prodotti senza preavviso né sostituzione.**

Reserves the legal right to introduce any possible modifications in any of its products without previous notice or replacement.

Se réserve le droit légal de modifier ou de supprimer ses produits sans préavis.

Vorbehält sich das Recht zur eventuellen Abänderungen oder Ergänzungen a seinen Produkten vor.

Se reserva el derecho legal de aportar posibles modificaciones a sus productos sin previo aviso ni sustitución.

**IT** PULIZIA E MANUTENZIONE

Verificare che la pressione dell'acqua sia compresa tra 2 e 5 bar.

Se la pressione supera 5 bar installare un riduttore di pressione.

Verificare che le connessioni acqua calda e fredda siano correttamente predisposte.

Verificare che le tubazioni siano state lavate prima del collegamento del prodotto.

Verificare che la portata dell'impianto sia adeguata al prodotto installato.

Si consiglia l'installazione di valvole di intercettazione a monte dell'impianto.

Pulire periodicamente soffioni e rubinetteria; in presenza di acqua dura (°f) effettuare manutenzione più frequente ed è altamente consigliata l'installazione di un addolcitore dell'acqua; non utilizzare prodotti corrosivi o abrasivi, pulire solo con acqua e aceto di vino bianco.

**EN** CLEANING AND MAINTENANCE

Ensure that water pressure is between 2 and 5 bar.

If pressure exceeds 5 bar a pressure reducer must be installed.

Check that hot and cold water connections are correctly prepared.

Ensure that the pipes have been flushed before connecting the product.

Check that the water flow rate is suitable for the installed product.

The installation of shut off valves upstream of the system is recommended.

Clean shower heads and faucets periodically; in case of hard water (°f) more frequent maintenance is recommended and the installation of a water softener is highly recommended; do not use corrosive or abrasive products, clean only with water and white wine vinegar.

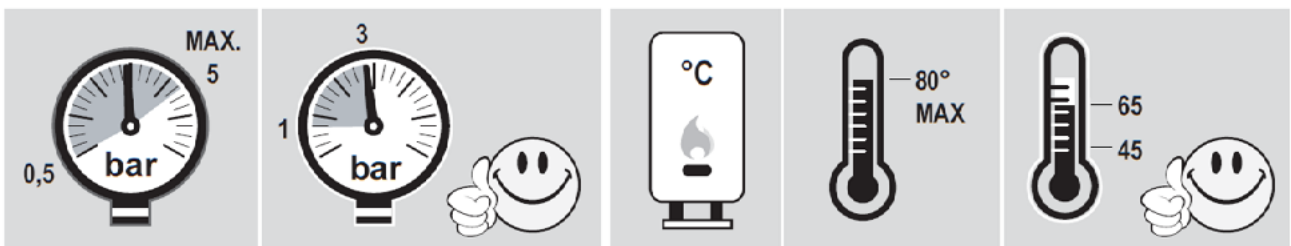
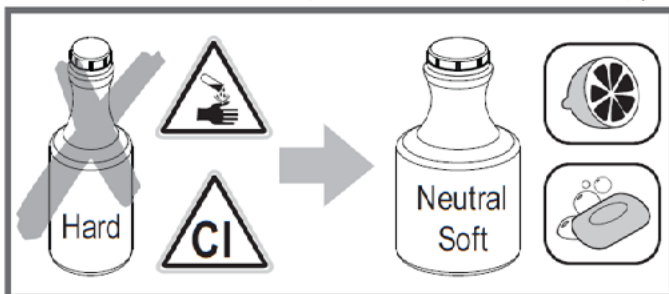
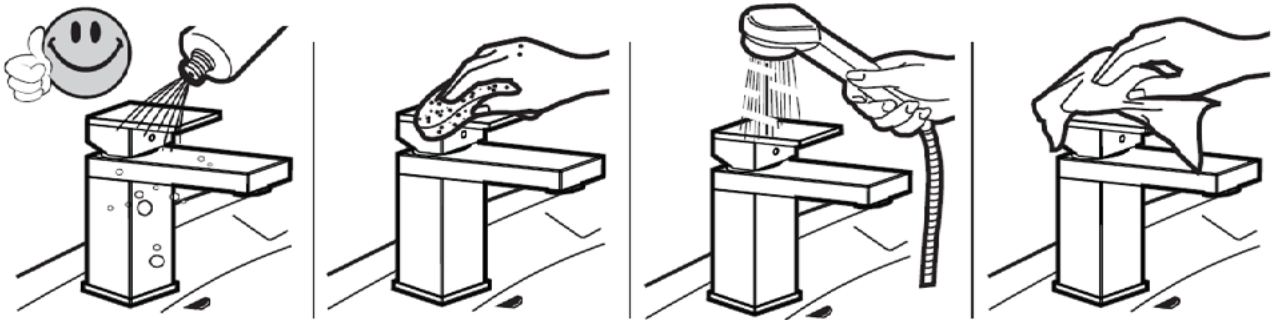
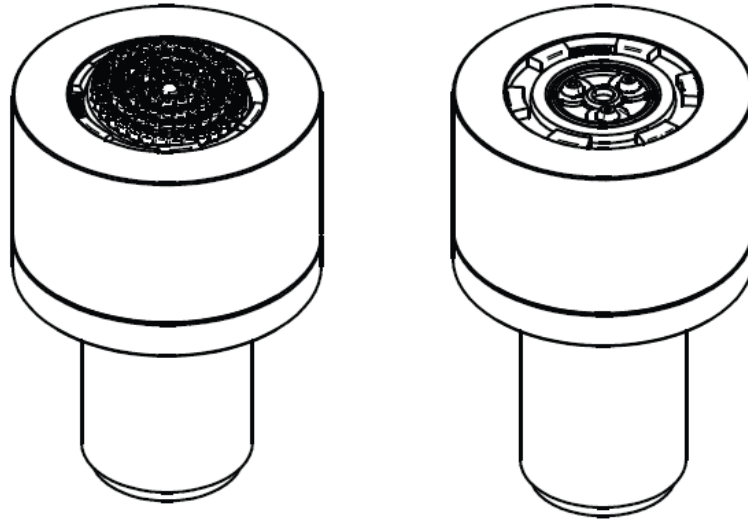

**Montaggio / Assembly**

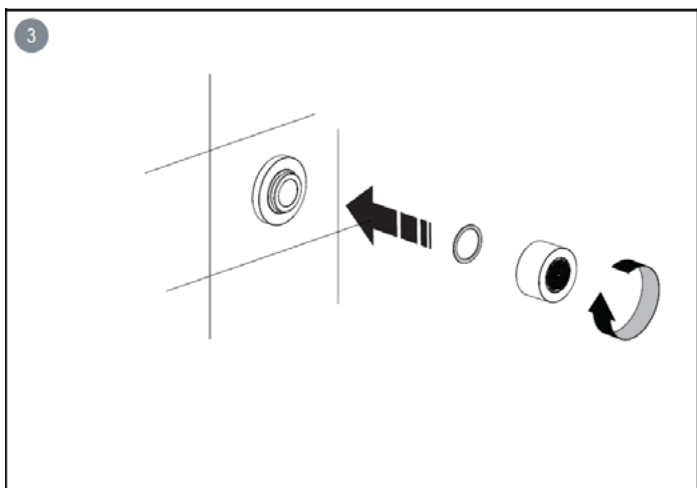
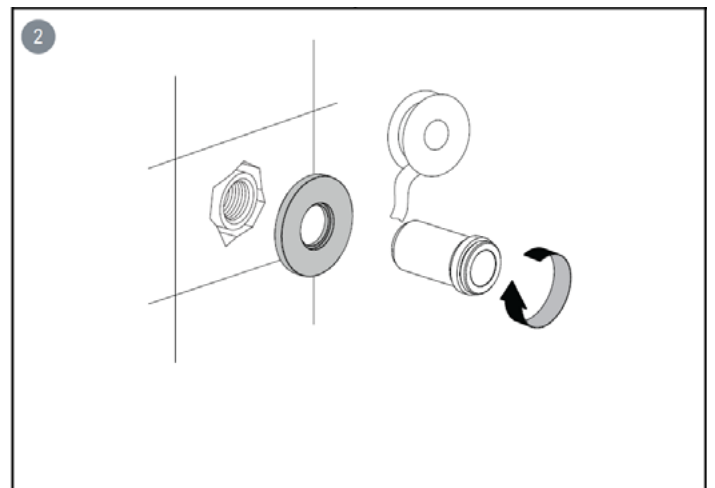
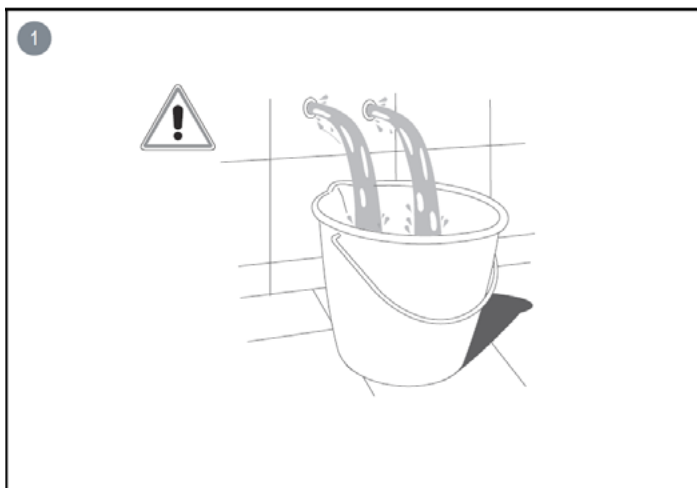
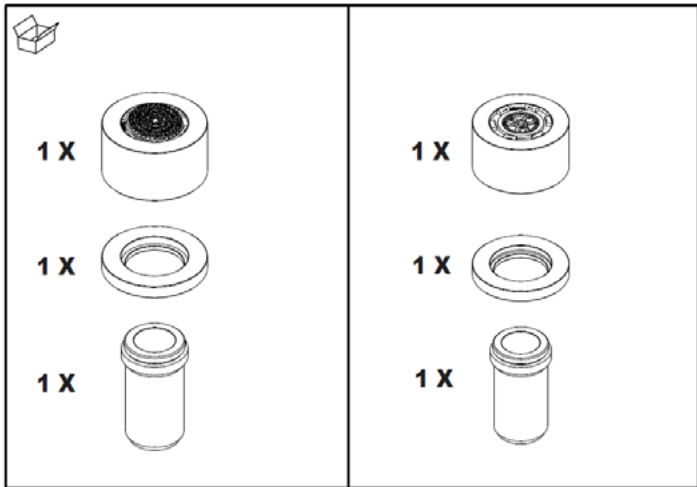







**Intercontact S.r.l.**  
Via Diaz, 30/1  
25124 Brescia (BS) - Italy

Tel. +39 0365 1904273  
info@aquademy.eu

[www.aquademy.eu](http://www.aquademy.eu)